

# HIAB X-HIDUO 138



# HIAB X-HIDUO 138 DATOS BÁSICOS

DATOS TÉCNICOS	X-HiDuo 138 B-2	X-HiDuo 138 B-3	X-HiDuo 138 E-3	X-HiDuo 138 E-5
Mdyn	153 kNm	155 kNm	156 kNm	159 kNm
Capacidad de elevación (kNm)	110	108	105	99
Capacidad de elevación (tm)	11.2	11.0	10.7	10.1
Capacidad de elevación (ADC) (kNm)	121	117	117	108
Capacidad de elevación (ADC) (tm)	12.3	11.9	11.9	11.0
Alcance - capacidad de elevación, estándar (m-kg)	2.8 - 4 400 4.4 - 2 800 6.2 - 1 950 8.2 - 1 450	3.0 - 3 950 4.5 - 2 650 6.3 - 1 850 8.3 - 1 350 10.3 - 1 050	2.5 - 4 700 4.6 - 2 600 6.4 - 1 800 8.3 - 1 340 10.4 - 1 060	2.6 - 4 200 4.8 - 2 300 6.6 - 1 580 8.5 - 1 140 10.6 - 860 12.8 - 680 15.0 - 560
Alcance - Capacidad de elevación, con extensión manual (m-kg)	10.3 - 1 100	12.5 - 820	12.6 - 840	17.3 - 440
Extensión hidráulica, estándar (m)	8.4	10.6	10.5	15.1
Carrera de la extensión hidráulica (m)	3.9	5.9	5.9	10.3
Alcance, extensión manual (m)	-	12.8	-	17.4
Altura de elevación desde la base, hidráulica/manual (m)	10.8 / 15.2	13.0 / 15.2	12.9 / 19.8	17.5 / 19.8
Caudal de aceite recomendado (l/min)	50 - 60	50 - 60	50 - 60	50 - 60
Presión de trabajo (Mpa)	29.5	29.5	29.5	29.5
Volumen de aceite, depósito (l)	70 - 200	70 - 200	70 - 200	70 - 200
Volumen del depósito (l)	0 - 235	0 - 235	0 - 235	0 - 235
Angulo de giro (°)	415	415	415	415
Máxima inclinación posible a máxima capacidad de elevación (°)	6	6	6	6
Par de giro, bruto (kNm)	16.4	16.4	16.4	16.4
Velocidad de giro (80°/s)	15	15	15	15
Velocidad de giro (°/s)	15	15	15	15
Velocidad de elevación a alcance hidráulico estándar (m/s)	1.4	1.7	1.7	2.5
Altura en posición de plegado (mm)	2 238	2 238	2 261	2 261
Anchura en posición de plegado (mm)	2 440	2 498	2 426	2 505
Espacio de instalación con juego de mangueras y tuberías (mm)	1 020	1 018	1 023	1 024
Grúa, modelo estándar, sin gatos (kg)	1 440	1 560	1 770	1 960
Espárragos de sujeción (kg)	32 - 65	32 - 65	32 - 65	32 - 65
Equipo de gatos (kg)	244 - 385	244 - 385	244 - 385	244 - 385

Esta tabla muestra algunos ejemplos de modelos, y representa a algunas de las opciones disponibles. Con la posibilidad de configurar su grúa, podemos ofrecerle una grúa perfectamente adaptada a sus necesidades.

Póngase en contacto con su distribuidor local para obtener más información sobre la variedad de opciones que podemos ofrecer.

# Hiab X-HIDUO 138 B-2

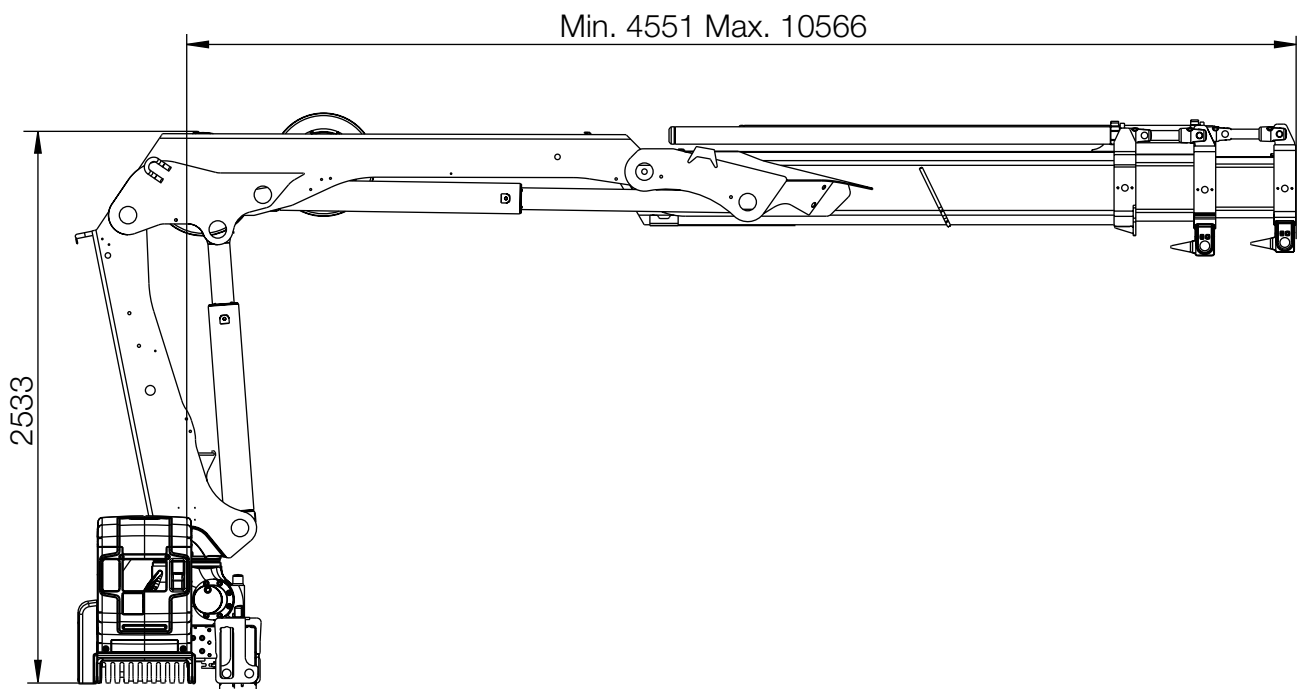
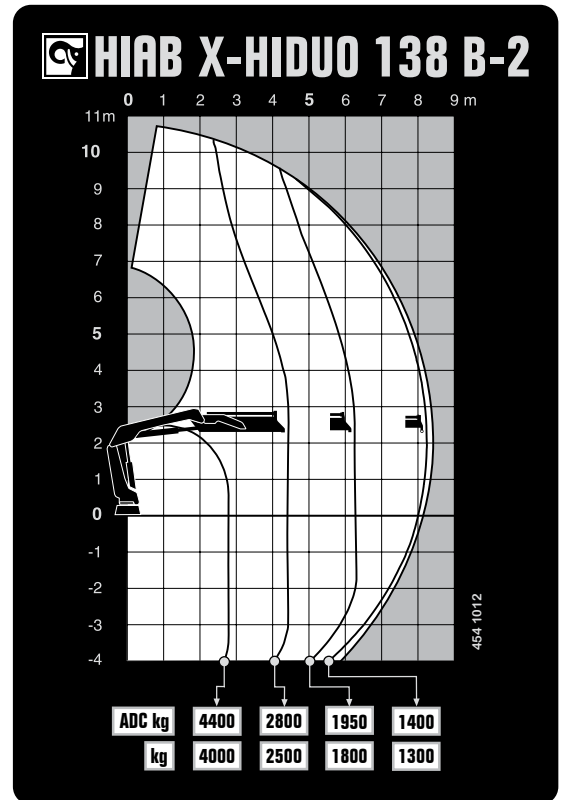
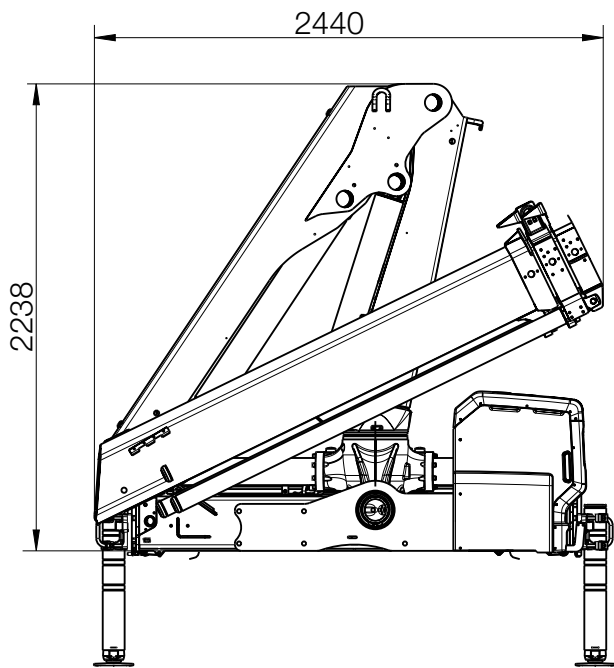

# BUILT TO PERFORM

Hiab es el proveedor líder mundial de equipos de carretera para manejo de carga. La satisfacción del cliente es la prioridad para nosotros. La gama de productos Hiab incluye, grúas de carga HIAB, grúas de reciclaje y forestal JONSERED, grúas forestales LOGLIFT, carretillas elevadoras MOFFETT y equipos de gancho MULTILIFT, así como las trampillas elevadoras DEL, WALTCO y ZEPRO.

[hiab.com](http://hiab.com)

Hiab forma parte de Cargotec.

[cargotec.com](http://cargotec.com)



© BD-XHIDU0188-ES-WW\_170413



[hiab.com](http://hiab.com)