

# HIAB X-HIPRO 192



# HIAB X-HIPRO 192 PODSTAWOWE DANE

PODSTAWOWE DANE	X-HiPro 192 E-3	X-HiPro 192 E-5	X-HiPro 192 E-6	X-HiPro 192 ES-2
Mdyn	214 kNm	215 kNm	216 kNm	213 kNm
Udźwig (kNm)	157	149	146	163
Udźwig (m)	16	15,2	14,8	16,6
Udźwig (ADC) (kNm)	172	163	160	177
Udźwig (ADC) (tm)	17,5	16,6	16,3	18,1
Wysięg - udźwig, standardowo (m-kg)	3,3 - 5 300	3,4 - 4 900	3,4 - 4 800	3,1 - 5 800
	4,8 - 3 650	4,9 - 3 350	5 - 3 200	4,4 - 4 100
	6,6 - 2 550	6,7 - 2 320	6,8 - 2 180	6,2 - 2 900
	8,6 - 1 920	8,7 - 1 660	8,8 - 1 540	8,2 - 2 180
	10,6 - 1540	10,7 - 1 300	10,8 - 1 180	
		12,8 - 1040	12,9 - 930	
	15 - 880	15,1 - 760	17,4 - 650	
Wysięg - udźwig, ręczne ramiona wysuwne (m-kg)	12,8 - 1 220	17,4 - 490	19,2 - 300	10,3 - 1660
Wysięg hydrauliczny, standardowo (m)	10,8	15,2	17,5	8,3
Hydrauliczne ramiona wysuwne (m)	6,0	10,3	12,6	3,9
Wysięg, ręczne ramiona wysuwne (m)	12,9	17,5	19,3	10,5
Wysokość podnoszenia powyżej poziomu montażowego, hydr/ręcz (m)	13,2 / 15,4	17,6 / 20,0	20,0 / 21,9	10,8 / 12,9
Zalecany przepływ oleju (l/min)	60 - 90	60 - 90	60 - 90	60 - 90
Ciśnienie robocze (Mpa)	34,5	34,5	34,5	34,5
Olej w zbiorniku (l)	92 - 200	92 - 200	92 - 200	0 - 200
Pojemność zbiornika (l)	0 - 235	0 - 235	0 - 235	0 - 235
Kąt obrotu kolumny (°)	190 - 415	190 - 415	190 - 415	190 - 415
Maksymalne możliwe nachylenie przy pełnym udźwigu (°)	5	5	5	5
Moment obrotowy kolumny, brutto (kNm)	28,3	28,3	28,3	28,3
Prędkość obrotu kolumny 80 (°/s)	16	16	16	16
Prędkość obrotu kolumny (°/s)	16	16	16	16
Prędkość podnoszenia przy standardowym wysięgu hydraulicznym (m/s)	1,8	2,6	3	1,4
Wysokość po złożeniu (mm)	2 260	2 260	2 265	2 260
Szerokość po złożeniu (mm)	2 485	2 496	2 496	2 485
Wymagana przestrzeń montażowa z zestawem przewodów i rur (mm)	1 046	1 042	1 002	1 045
Żuraw w wersji standardowej bez stabilizatorów (kg)	2 095	2 375	2 495	1 935
Mocowania ramy (kg)	40 - 65	40 - 65	40 - 65	40 - 65
Stabilizatory (kg)	271 - 428	271 - 428	271 - 428	271 - 428

W tabeli przedstawiono przykładowy model z wybranymi możliwymi opcjami. Na życzenie skonfigurujemy żuraw dostosowany idealnie do Państwa potrzeb. Więcej informacji na ten temat oraz szczegółowe dane o różnych dostępnych opcjach można uzyskać w najbliższym punkcie sprzedaży.

# Hiab X-HIPRO 192 E-5

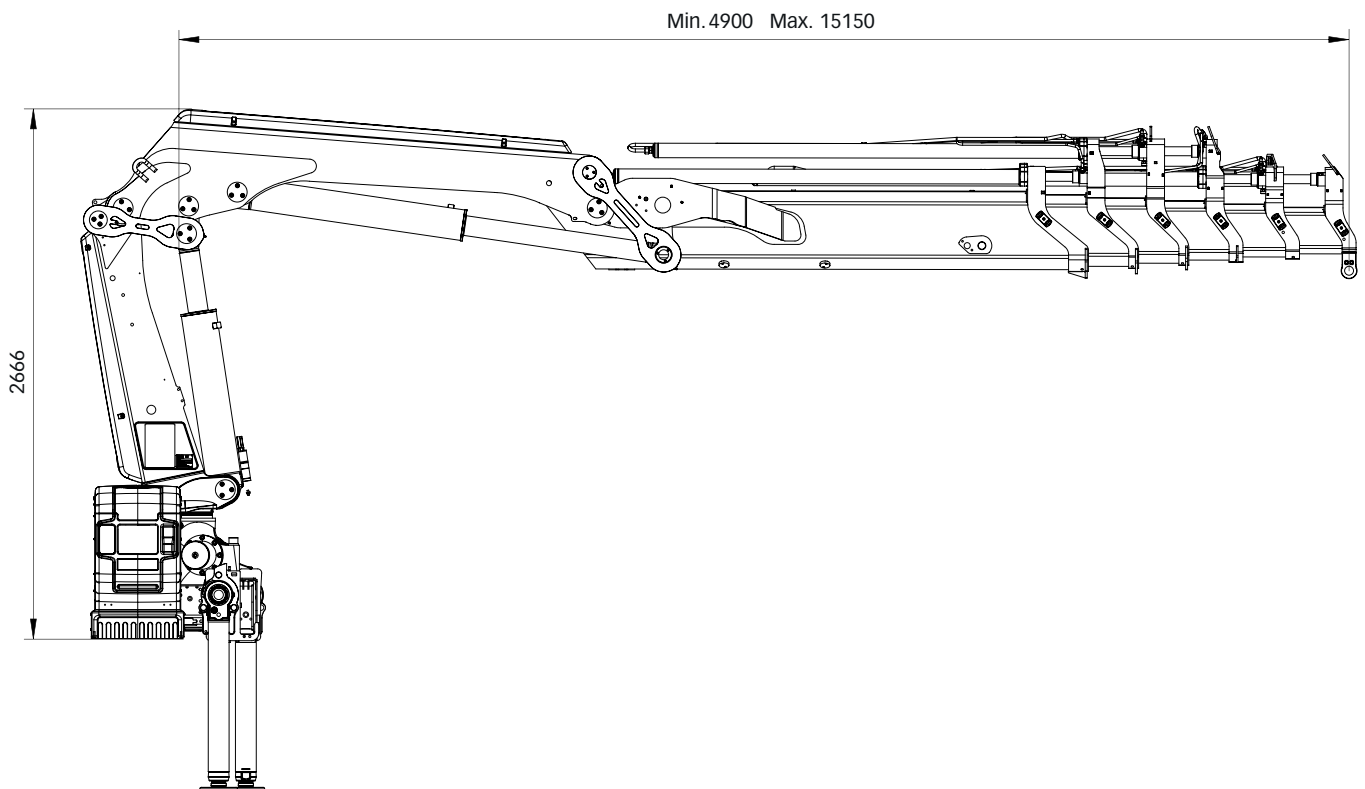
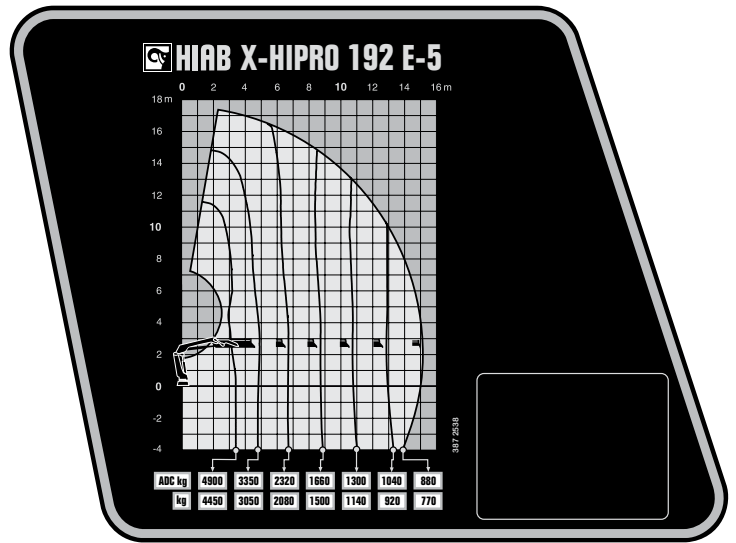
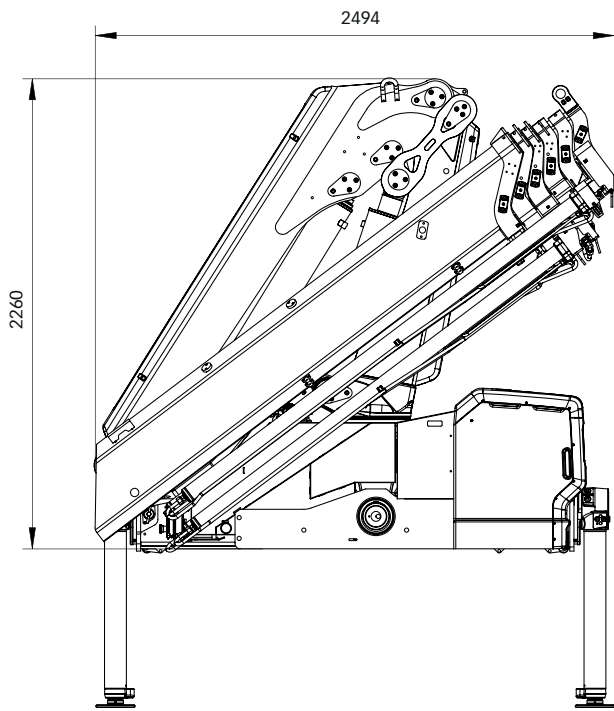

# BUILT TO PERFORM

Hiab jest światowym liderem w dziedzinie przeładunku drogowego. Najważniejsza jest dla nas satysfakcja klienta. Asortyment firmy Hiab obejmuje żurawie cargo HIAB, żurawie leśne i recyklingowe JONSERED, żurawie leśne LOGLIFT, podwieszane wózki widłowe MOFFETT oraz urządzenia do wymiany nadwozi MULTILIFT, jak również platformy załadunkowe DEL, WALTCO i ZEPRO.

[hiab.com](http://hiab.com)

Hiab jest częścią Cargotec.

[cargotec.com](http://cargotec.com)



[hiab.com](http://hiab.com)