

# HIAB X-HIDUO 258



# HIAB X-HIDUO 258 DATOS BÁSICOS

DATOS TÉCNICOS	X-HiDuo 258 E-6	X-HiDuo 258 E-8	X-HiDuo 258 EP-4	X-HiDuo 258 EP-5
Mdyn	294 kNm	295 kNm	291 kNm	294 kNm
Capacidad de elevación (kNm)	186	176	199	195
Capacidad de elevación (tm)	19.0	18.0	20.3	19.8
Capacidad de elevación (ADC) (kNm)	202	193	215	211
Capacidad de elevación (ADC) (tm)	20.6	19.7	21.9	21.5
Alcance - capacidad de elevación, estándar (m-kg)	2.4 - 8 400 4.5 - 4 600 6.1 - 3 150 7.9 - 2 280 9.8 - 1 720 11.8 - 1 340 13.9 - 1 100 16.1 - 920	2.4 - 8 100 4.7 - 4 200 6.3 - 2 840 8.1 - 1 980 10.0 - 1 420 12.0 - 1 060 14.1 - 820 16.3 - 660 18.6 - 540 20.9 - 480	2.5 - 8 500 4.4 - 5 000 6.1 - 3 500 8.1 - 2 520 10.3 - 1 940 12.6 - 1 580	2.5 - 8 400 4.5 - 4 800 6.2 - 3 300 8.2 - 2 380 10.4 - 1 800 12.7 - 1 440 15.0 - 1 200
Alcance - Capacidad de elevación, con extensión manual (m-kg)	18.3 - 740 20.4 - 600	22.4 - 410	15.0 - 1 220 17.2 - 1 020	17.2 - 980
Extensión hidráulica, estándar (m)	16.2	21.0	12.7	15.1
Carrera de la extensión hidráulica (m)	11.7	16.3	8.3	10.6
Alcance, extensión manual (m)	20.6	22.6	17.3	17.3
Altura de elevación desde la base, hidráulica/ manual (m)	18.8 / 23.1	23.6 / 25.1	15.3 / 19.9	17.7 / 19.9
Caudal de aceite recomendado (l/min)	70 - 90	70 - 90	70 - 90	70 - 90
Presión de trabajo (Mpa)	32.6	32.6	32.6	32.6
Volumen de aceite, depósito (l)	150 - 200	150 - 200	150 - 200	150 - 200
Volumen del depósito (l)	0 - 235	0 - 235	0 - 235	0 - 235
Angulo de giro (°)	410	410	410	410
Máxima inclinación posible a máxima capacidad de elevación (°)	5	5	5	5
Par de giro, bruto (kNm)	28.3	28.3	28.3	28.3
Velocidad de giro (80°/s)	15	15	15	15
Velocidad de giro (°/s)	15	15	15	15
Velocidad de elevación a alcance hidráulico estándar (m/s)	2.8	3.6	2.2	2.6
Altura en posición de plegado (mm)	2 401	2 401	2 392	2 393
Anchura en posición de plegado (mm)	2 505	2 508	2 500	2 503
Espacio de instalación con juego de mangueras y tuberías (mm)	1 220	1 212	1 229	1 179
Grúa, modelo estándar, sin gatos (kg)	3 150	3 490	2 800	2 940
Espárragos de sujeción (kg)	56 - 63	56 - 63	56 - 63	56 - 63
Equipo de gatos (kg)	381 - 465	381 - 465	381 - 465	381 - 465

Esta tabla muestra algunos ejemplos de modelos, y representa a algunas de las opciones disponibles. Con la posibilidad de configurar su grúa, podemos ofrecerle una grúa perfectamente adaptada a sus necesidades.

Póngase en contacto con su distribuidor local para obtener más información sobre la variedad de opciones que podemos ofrecer.

# Hiab X-HIDUO 258 EP-5

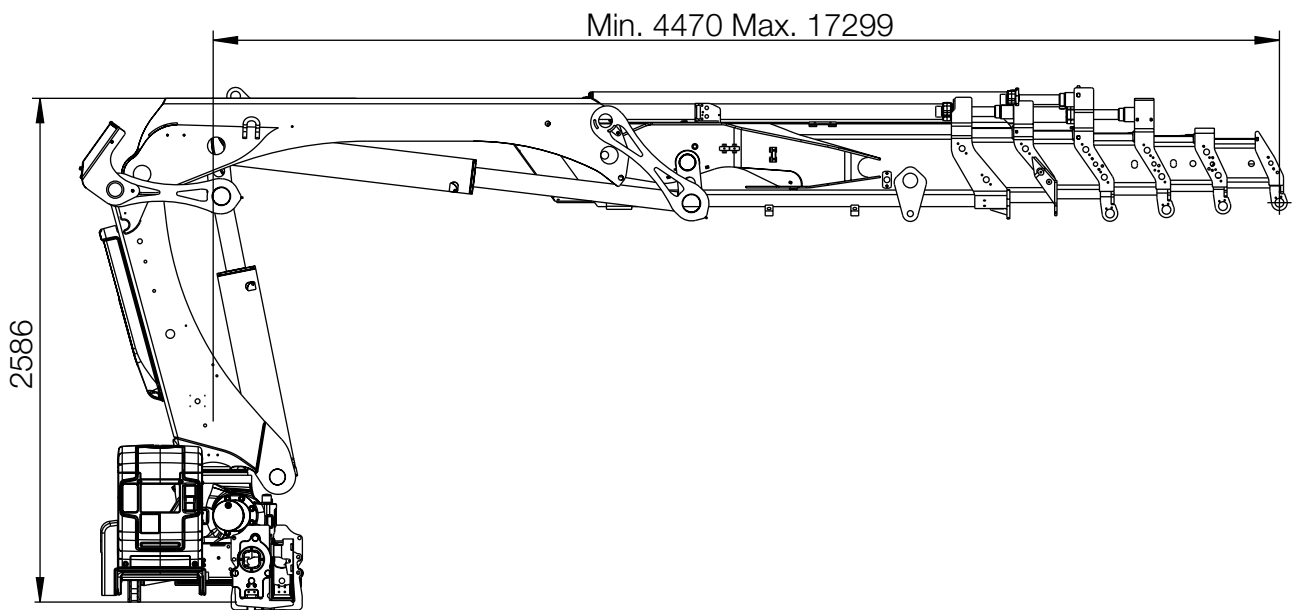
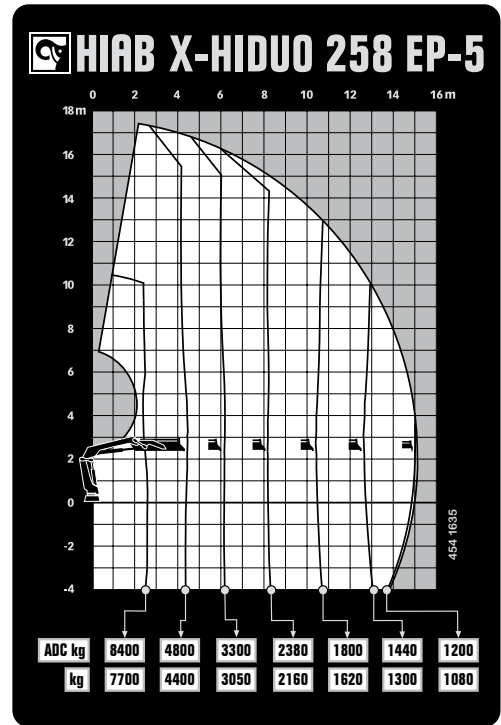
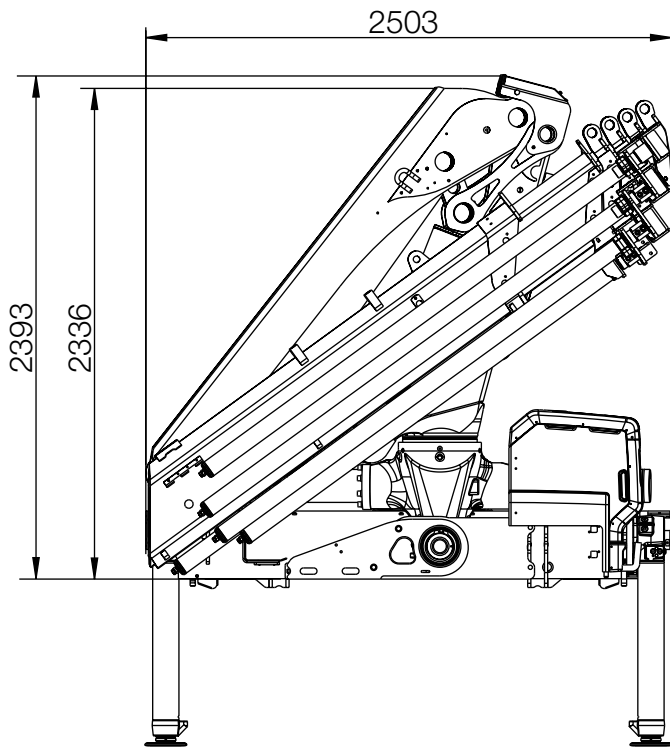

# BUILT TO PERFORM

Hiab es el proveedor líder mundial de equipos de carretera para manejo de carga. La satisfacción del cliente es la prioridad para nosotros. La gama de productos Hiab incluye, grúas de carga HIAB, grúas de reciclaje y forestal JONSERED, grúas forestales LOGLIFT, carretillas elevadoras MOFFETT y equipos de gancho MULTILIFT, así como las trampillas elevadoras DEL, WALTCO y ZEPRO.

[hiab.com](http://hiab.com)

Hiab forma parte de Cargotec.

[cargotec.com](http://cargotec.com)



© BD-XHIDUO258-ES-WW\_170413



[hiab.com](http://hiab.com)